

GSM-1 | Sistema de Alarma

Manual del usuario

Enhorabuena por la compra de este sistema de alarma GSM-1. La instalación del sistema de alarma GSM-1 es fácil y rápida. Antes de usar el producto recomendamos leer primero el manual. Hay algunas partes de la instalación que tienen que hacerse en el orden correcto para terminar bien la instalación.

ATENCIÓN

La tarjeta SIM que vaya a utilizar, NO tiene que tener código PIN.

Índice

Descripción general del sistema de alarma GSM-1	1~4
En la caja	1~2
Accesorios incluidos	3
Principio de funcionamiento del sistema de alarma	4
Sensores	5~7
Colocación del sensor	5
Agrupar los sensores	6
Cambio de nombres del sensor	7
Sistema de alarma de modo de prueba	7
Grabar mensaje de alarma	7
Empezando	8~10
Inserción de la tarjeta de SIM	8
Encendido del panel de control	9
Indicador de conexión de red (indicador)	9
Investigación de ajustes por SMS	9~10
Funcionamiento del Panel de control	11~15
Activación del sistema	11
Activar parcialmente el sistema	11
Desactivación del sistema con el panel de control	11
Desactivación del sistema mediante la etiqueta RFID	11
Grabar y reproducir mensajes de voz	12
Nombrar las etiquetas RFID	12
Marcación rápida	12
Marcación por teléfono	13
Cambio de idioma	13
Desactivación del sistema de alarma por SMS	14
Activación del sistema por SMS	14
Activación parcial (modo Casa) del sistema de SMS	14
Charla bidireccional	15
Dejar un mensaje por llamada telefónica	15
Operación del teléfono al recibir la llamada de emergencia	15

App Apple y Android	16~17
Adición de una cuenta	16
Descripción de la App GSM-1 Alarm	17
Configuración del sistema de alarma con la App	18~31
Pedir el ajuste del sistema de alarma por SMS	18
Almacenar números de teléfono de emergencia	19~20
Almacenar números de SMS de emergencia	20
Guarde el número SMS para la etiqueta RFID	21
Guardar N° de marcación rápida	22
Cambio del nombre del sensor	23
Cambio de nombres de etiquetas RFID	24
Cambiar el tiempo de retraso de la entrada/salida	25
Ajuste del volumen y la duración de la alarma	26
Cambiar la contraseña de desactivación	27
Ajuste de tiempo de retraso de zona única	28
Borrar sensores inalámbricos por SMS	29
Eliminar todas las etiquetas RFID por SMS y la App	29
Borrar todos los controles remotos por SMS	30
Restablecer el sistema a la configuración por defecto	30
Notificación SMS de sensores de batería baja	30
Notificación SMS de manipulación de sensores	30
Activación y desactivación por llamada de teléfono gratuita	31
Conectar (nuevos) accesorios inalámbricos y etiquetas RFID	31
Conectar sensores inalámbricos	
Conectar nuevas etiquetas RFID	
Conectar sensores inalámbricos	31
Mando a Distancia	32~33
Resumen del mando a distancia	32
Activar	32
Desactivar	32
Modo Casa	33
Modo Mudo	33
Llamada de emergencia	33
Conectar un mando a distancia nuevo	33

Detector de movimiento inalámbrico PIR	34~38
Detector de movimiento PIR	34
Parte interior del detector de movimiento PIR	35
Sensores infrarrojos	
Interruptor de manipulación	
Encendido/apagado (On/Off)	
Parte trasera de detector de movimiento PIR	36
Modo de Prueba	
Activado	
Conexión del Detector de Movimiento PIR	
Instalación del detector de movimiento PIR	37
Modo de prueba del detector de movimiento PIR	38
Sensor magnético inalámbrico de puerta/ventana	38~40
Vista frontal contacto magnetic	38
Parte interior del contacto magnético	39
Interruptor de manipulación	
Consejos de instalación	39~40
Conexión del contacto magnético	40
Conexión de la sirena inalámbrica	40
Bloqueo eléctrica de salida	40
Instalación del panel de control	41
Montaje de pared	
Soporte del escritorio	
Especificaciones técnicas	42~45
Panel de control	42
Detector de movimiento inalámbrico PIR-1	43
Contacto inalámbrico del imán DP-1	44
Control remoto inalámbrico RC-1	45
TAG (etiqueta RFID)	45
Solución de problemas	46-48
Precaución y advertencias	49
Términos de la garantía	50
Notas	51
Descargar la APP GSM-1 Alarm	52

Descripción general del sistema de alarma GSM-1

Central

El indicador de red GSM parpadea

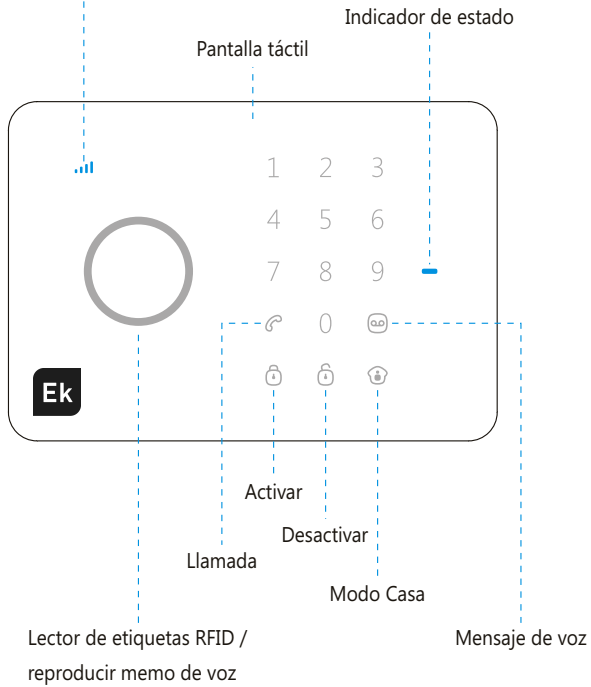

Parte posterior

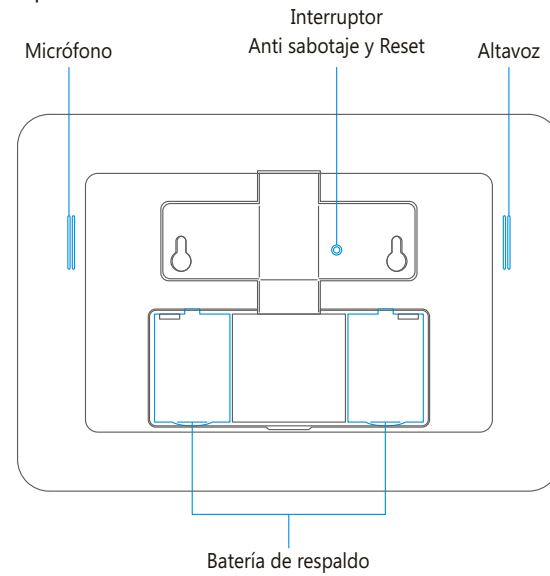

Accesorios incluidos

El sistema de alarma GSM-1 de tiene los accesorios siguientes incluidos en la caja:

- Manual en español
- Guía rápida en español

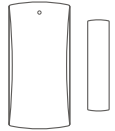

1 x Sensor inalámbrico de contacto magnético de puerta/ ventana

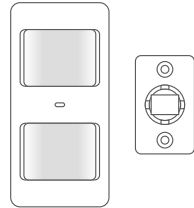

1 x Detector PIR de movimiento inalámbrico



2 x Etiquetas RFID



2 x mando a distancia multifuncional



1 x Soporte de escritorio



1 x Soporte de pared

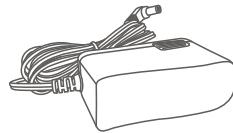

1 x Adaptador

Principio de funcionamiento del sistema de alarma

El sistema de alarma recibirá una señal cuando se ha accionado un sensor. El panel de control activará la alarma y enviará un SMS a todos los números de teléfono almacenados. Cuando se ha terminado texto llamará a los números de teléfono almacenados. Cuando se ha colocado una sirena externa opcional se enviará una señal a la sirena.

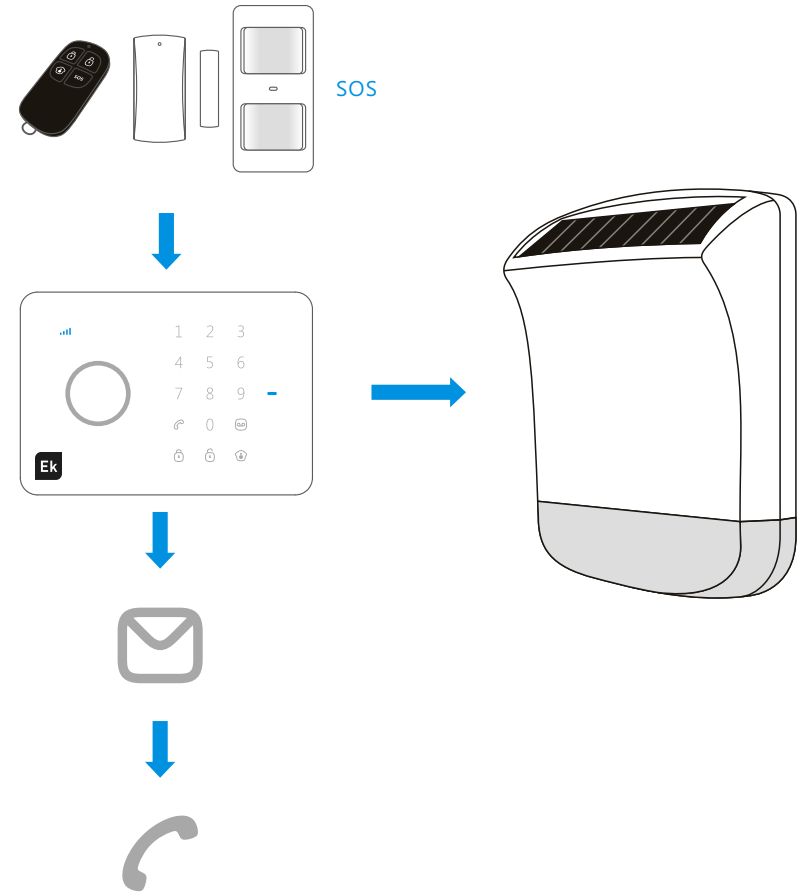

Sensores

Colocación del sensor

El sistema de alarma es más eficaz con los sensores bien posicionados y determinados. Determine qué áreas y qué sensores quiere supervisar. En la imagen inferior se muestran los lugares potenciales para diversos tipos de sensores en los cuales usted puede determinar cuál es la mejor colocación para su espacio.

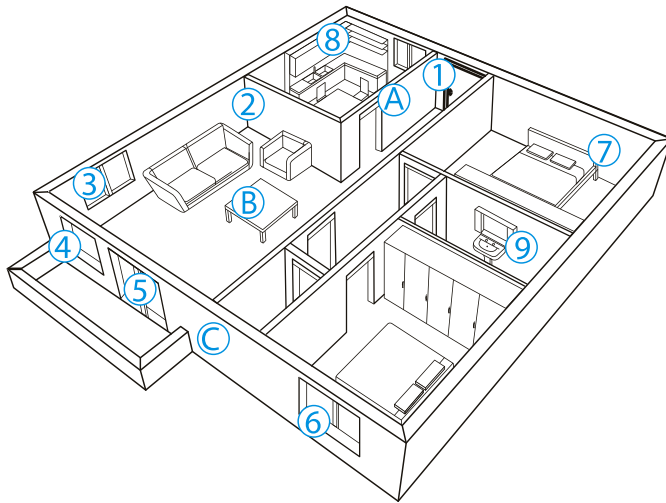

A. Sistema de alarma

B. Control remoto

C. Sirena

- | | |
|---------------------------|------------------------------|
| 1. Puerta delantera | : Contacto magnético |
| 2. Sala de estar | : Detector de movimiento PIR |
| 3. Ventana: sala de estar | : Contacto magnético |
| 4. Ventana: sala de estar | : Contacto magnético |
| 5. Puerta de la terraza | : Contacto magnético |
| 6. Ventana | : Contacto magnético |
| 7. Dormitorio | : Detector de movimiento PIR |
| 8. Cocina | : Detector de humo |
| 9. baño | : Detector de agua |

Agrupar los sensores

Cada sensor se puede colocar en un grupo. Se pueden seleccionar cuatro grupos diferentes. El grupo base, el grupo normal, el grupo de 24 horas o un grupo único.

IMPORTANTE: ANTES DE AJUSTAR EL SISTEMA DE ALARMA DEBE DETERMINAR EL GRUPO DONDE SE DEBE COLOCAR EL SENSOR.

IMPORTANTE: SI TIENE QUE CAMBIAR UN GRUPO DE SENSORES, DEBE DESCONECTAR TODOS LOS SENSORES DEL PANEL DE CONTROL Y RECONECTARLOS.

La siguiente figura muestra las cuatro diferentes configuraciones de grupo que se pueden encontrar dentro de los sensores. Mueva los puentes con el ajuste deseado para configurar el grupo en cada sensor.

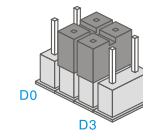

Grupo Casa:

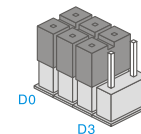

Grupo Normal

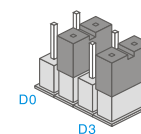

Grupo de zonas únicas
(tiempo de retraso)

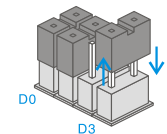

Grupo de 24 horas:

Grupo Normal: El contacto magnético suministrado de puerta/ventana está fijado por defecto en el grupo normal. En el grupo normal el ajuste de un sensor se activa siempre cuando la alarma está activada.

Grupo Casa: El detector de movimiento PIR suministrado está fijado por defecto en el grupo Casa ('D1 y D2'). Cuando se activa el grupo Casa, los sensores enviarán una señal al sistema de alarma cuando está accionado pero no responde a la señal. Los sensores del grupo normal enviarán una señal cuando está accionado y el sistema de alarma responderá. Con el grupo Casa se puede activar parcialmente la casa con la ventaja de poder caminar en la misma.

Grupo de zonas únicas: Un sensor con ajuste de grupo de zonas únicas ('D1 y D3') tiene la capacidad de tener otro tiempo de entrada aparte de los sensores en el grupo normal y Casa. El tiempo de retraso de salida seguirá igual.

Grupo de 24 horas: El grupo de 24 horas se recomienda como ajuste por defecto para los sensores que pueden detectar humo o gas por ejemplo. El sensor de este grupo está siempre activo y enviará siempre una señal al panel de control cuando está accionado, independientemente de si el sistema está activado o desactivado.

Cambio de nombres del sensor

El detector de movimiento suministrado y el contacto magnético están conectados por defecto con el sistema de alarma. Cada sensor es designado como una zona y a cada sensor se le asigna su propio número de zona. El contacto magnético está asignado por defecto a la zona 1. El detector de movimiento se asigna por defecto a la zona 2. Cada sensor a asignar después se convertirá en la zona 3, zona 4, en ese orden particular. Los nombres se pueden ajustar a 9 zonas.

Sistema de alarma de modo de prueba

El sistema de alarma se puede poner en modo de prueba. Esto hará que la alarma suene tres veces cuando se está recibiendo una señal de un sensor activado, en lugar de sonar la sirena.

El modo de prueba se puede iniciar pulsando el botón  tres veces seguidas hasta que el sistema emite un pitido. Después de 10 minutos, el sistema detendrá automáticamente el modo de prueba. También es posible detener el modo de prueba pulsando el botón.

Grabar mensaje de alarma

Cuando se activa la alarma el panel de control llamará a los números de emergencia del sistema y mostrará un mensaje. Este mensaje se puede cambiar pulsando el botón y continuación escriba el código de desactivación (estándar 1234), vuelva a pulsar el botón  y finalmente pulse el botón. Desde ese momento usted tiene 10 segundos para dejar un mensaje.

Empezando

Inserción de la tarjeta de SIM

Antes de insertar la tarjeta SIM, realice por favor el paso siguiente:

1. Asegúrese de que el sistema de alarma está apagado.
2. **IMPORTANTE:** Quite el código PIN de la tarjeta SIM.
3. Apague la función de correo de voz si está activada.
4. Inserte la tarjeta de SIM en el porta-tarjetas SIM del sistema de alarma según se muestra en la imagen inferior. Abra el porta-tarjetas SIM antes de poner la tarjeta SIM.

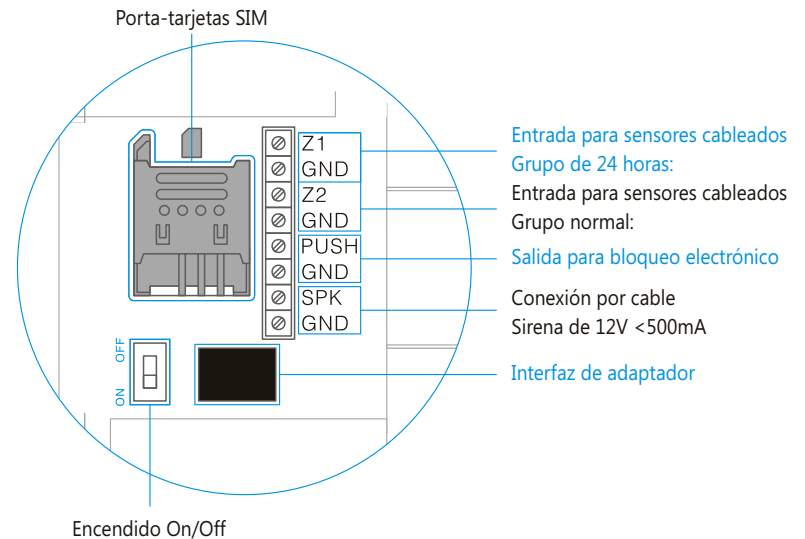

IMPORTANTE: Para utilizar y ajustar el sistema de alarma, se utilizará texto SMS. El uso de texto SMS cuesta dinero. Consulte con su operador sobre los costes.

IMPORTANTE: TANTO ANDROID COMO APPLE APP USAN TEXTO SMS.

Encendido del panel de control

Conecte el adaptador de corriente al conector del fondo del panel de control. Entonces deslice el interruptor hacia "Encendido" (On").

Indicador de conexión de red (indicador)

Después de encender el sistema, el indicador luminoso de la red parpadeará rápidamente. Esto indica que el panel de control está buscando una red. Si el indicador se ilumina una vez por segundo, el panel de control ha encontrado la red. Cuando está conectado con una red el indicador LED parpadeará una vez cada tres segundos.

Nota: Si el indicador LED parpadea una vez por segundo, el panel de control no ha conectado con una red. Asegúrese de que el código de seguridad de la tarjeta de SIM esté desactivado permanentemente.

Investigación de ajustes por SMS

Los ajustes del sistema de alarma pueden ser cambiados simplemente enviando un SMS con un teléfono móvil. Usted puede pedir un menú completo para información sobre los comandos posibles de SMS. El menú completo se puede pedir enviando un signo de interrogación como se puede ver en las imágenes siguientes.



?

- '0' Desarmar
- '1' Armar
- '2' Armado parcial
- '3' Audio supervisión
- '4' Mensaje de voz
- '00' Modificar configuración
- '??' Almacenar N° teléfono y SMS



??

- '5' Almacenar N° teléfono de alarma
- '6' Almacenar N° SMS
- '7' Almacenar N° SMS para llaveros RFID
- '8' Almacenar N° de marcación rápida
- '???' Configurar sistema



???

- '91-99' Nombre de zona
- '101-104' Definir SMS de llaveros RFID
- '11' Retardo de entrada/salida
- '12' Volumen y duración de sirena
- '13' Contraseña de desarmado
- '14' Retardo de zona perimetral

Funcionamiento del Panel de control

Activación del sistema

Pulse 

Activar parcialmente el sistema

Pulse . Los sensores que se establecen para el grupo de casa no estarán activos en cuando el grupo Casa está activado. Todos los otros sensores en otros grupos permanecerán activos.

Desactivación del sistema con el panel de control

La desactivación del sistema con el panel de control se puede realizar mediante la introducción de una contraseña de 4 dígitos (por defecto 1234) y pulsando el botón . Oírás un pitido y el sistema quedará desactivado. Si oye tres pitidos se ha introducido una contraseña incorrecta.

Desactivación del sistema mediante la etiqueta RFID

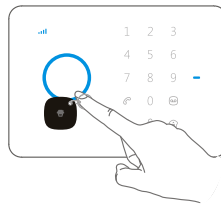

Sostenga la etiqueta RFID cerca del lector de RFID (círculo azul en la izquierda del panel de control). El sistema emitirá un pitido como confirmación de que está desactivado.

IMPORTANTE: El panel de control debe estar conectado a la CA para usar una etiqueta RFID para desactivar el sistema.



IMPORTANTE: Las etiquetas RFID se pueden utilizar solamente para desarmar el sistema. No se puede activar el sistema con una etiqueta de RFID.

Grabar y reproducir mensajes de voz

Pulse el botón  durante 3 segundos para grabar un mensaje personal de hasta 10 segundos. Si su mensaje dura menos de 10 segundos, pulse el botón  para detener la grabación. El mensaje de voz se puede reproducir pulsando el círculo azul.

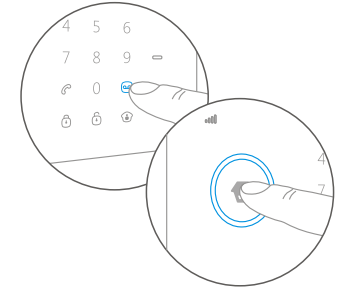

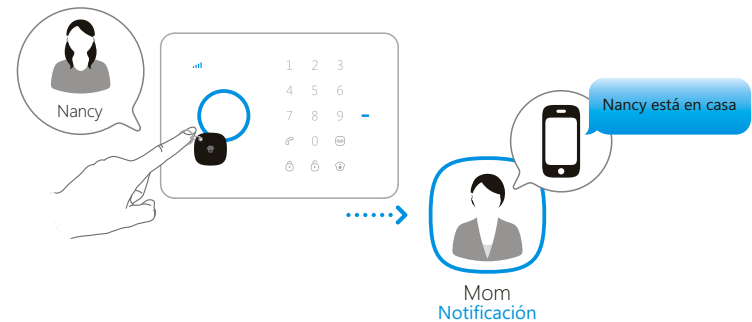

Nombrar las etiquetas RFID

Además de la capacidad de desactivar el sistema, se puede dar un nombre a las etiquetas RFID. Si alguien desactiva el sistema de alarma se enviará un SMS con el nombre al número de texto RFID fijado.





IMPORTANTE: El administrador sólo puede recibir una notificación si se ha asignado la etiqueta RFID y ADEMÁS se ha guardado un número de SMS para las etiquetas RFID. (Los ajustes se pueden encontrar en la página 21 & 24.)

Marcación rápida

Al pulsar  el sistema marcará inmediatamente el número de emergencia preestablecido. La llamada finaliza cuando se pulsa  de nuevo. En la página 22 puede encontrar la forma de modificar el número de marcación rápida.

Marcación por teléfono

Puede introducir directamente un número de teléfono y pulsar el botón . El sistema marca, y usted puede hacer la llamada a través del micrófono integrado y el altavoz del sistema de alarma. Al pulsar de nuevo  la llamada finaliza.

Cambio de idioma

Inglés

Envíe un mensaje de SMS con "0001" al número de teléfono de la tarjeta SIM en el panel de control. El idioma del sistema de alarma cambiará al inglés. El panel de control enviará un mensaje SMS para confirmar que el idioma se ha fijado bien.



0001

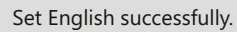

Set English successfully.

Español

Envíe un mensaje SMS con "0034" al número de teléfono de la tarjeta SIM en el panel de control. El idioma del sistema de alarma cambiará al español. El panel de control enviará un mensaje SMS para confirmar que el idioma se ha fijado bien.



0034

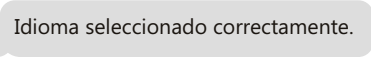

Idioma seleccionado correctamente.

Nota: El idioma también se puede configurar en el GSM-1 Alarm App.

Desactivación del sistema de alarma por SMS

El menú principal, que usted recibe después del texto "?", mostrará el comando para desactivar el sistema ("0"). Si usted quiere desactivar el sistema solamente tiene que enviar "0" al número de la tarjeta SIM en el panel de control. Usted recibirá una confirmación si tuvo éxito tal y como se muestra en de la imagen siguiente.



0



Sistema desarmado.

Activación del sistema por SMS

Si usted quiere activar el sistema solamente tiene que enviar "1" al número de la tarjeta de SIM en el panel de control.



1

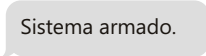

Sistema armado.

Activación parcial (modo Casa) del sistema de SMS

Si usted quiere activar el sistema solamente tiene que enviar "2" al número de la tarjeta de SIM en el panel de control.



2

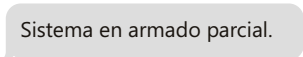

Sistema en armado parcial.

Charla bidireccional

Enviar un mensaje de texto con el número "3" al número de teléfono de la tarjeta SIM en el panel de control. El sistema le volverá a llamar y podrá escuchar y/o hablar.



Dejar un mensaje por llamada telefónica

Enviar un mensaje de texto con el número "4" al número de teléfono de la tarjeta SIM en el panel de control. Su sistema le llamará. Cuando escuche un pitido, puede dejar un mensaje. El mensaje se puede reproducir pulsando el círculo azul.



Operación del teléfono al recibir la llamada de emergencia

Quando se activa la alarma el panel de control llamará a los números de emergencia del sistema. Los siguientes comandos se pueden utilizar para gestionar el sistema de alarma:

Comando de SMS	Entrada
Desactivar	0
Activar	1
Apagar la sirena	6
Encender la sirena	9
Charla bidireccional	*
Volver a reproducir el mensaje de voz de alarma	#

App Apple y Android

El sistema de alarma GSM-1 también se puede utilizar con una App. Usted puede descargarla buscando con las palabras clave "GSM-1" en App Store o Google Play. Descargue e instale la App en su smartphone.



IMPORTANTE: LA APP ANDROID Y/O APPLE TAMBIÉN USAN AMBAS TEXTO SMS.

Adición de una cuenta

El sistema de alarma se puede operar con la App GSM-1. Al usar Apple App, se aparecerá un mensaje de texto SMS automáticamente para cada función. Pulse el botón "Enviar" para enviar el mensaje de texto y para fijar la función que ha elegido. Al usar un smartphone Android la App enviará un mensaje de texto en el fondo sin necesidad de confirmar el envío del mensaje.

Ponga en marcha la App en su teléfono y seleccione "Añadir cuenta".

Introduzca un nombre para la alarma (por ej. Alarma Casa) e introduzca el número móvil de la tarjeta SIM instalada en el sistema de alarma.

Una vez que la cuenta se ha añadido aparecerá en la pantalla de inicio de la App.



CONSEJO: Comience siempre el número de teléfono de la tarjeta SIM con el código de área de su país (por ej. 0034 para España). Esto le permitirá gestionar el sistema de alarma en el extranjero.

Descripción de la App GSM-1

La imagen siguiente muestra las funciones de la pantalla de inicio de la App. Otras etiquetas serán explicadas en los capítulos siguientes.



Configuración del sistema de alarma con la App

Ajuste el sistema de alarma se puede hacer mediante el envío de mensajes de texto, sino también usando la App. Este capítulo le mostrará cómo hacer esto para todas las funciones.

Pedir el ajuste del sistema de alarma por SMS

Envíe un mensaje de SMS con "00" al número de teléfono de la tarjeta SIM en el panel de control.



Estado del sistema
 Retardo de entrada/salida: 0seg
 Retardo de zona perimetral: 30seg
 Volumen de sirena: 2
 Duración de sirena: 5min
 Contraseña de desarmado: 1234

En la App GSM-1 pulse el botón siguiente:



Almacenar números de teléfono de emergencia

Los números de emergencia son los números de teléfono a los que se tiene que llamar cuando se dispara la alarma. Para obtener una lista de los ajustes actuales, envíe "5" al panel de control.

5

TEL:

- 1.
- 2.
- 3.
- 4.
- 5.

Copie totalmente el mensaje SMS recibido y péguelo en un nuevo mensaje de texto. Aquí usted puede llenar todos los números que desee. Se recomienda comenzar con su código de área de su país. Puede especificar varios números de teléfono en el mismo mensaje de texto. Cuando haya terminado el texto del mensaje lo puede enviar.

TEL:

1. 0034 912345678
2. 0034 912345677
3. 0034 912345676
4. 0034 912345675
5. 0034 912345674

Nº de teléfono almacenados correctamente.

Después de enviar el mensaje, el panel de control no devuelve un mensaje para confirmar la nueva configuración.

En la App este ajuste puede hacerse del modo siguiente:



IMPORTANTE: Solamente los números de teléfono almacenados en el sistema de alarma pueden realizar cambios y modificar el sistema.

Almacenar números de SMS de emergencia

Números SMS de emergencia son los números que se deben teclear cuando se activa la alarma. Al enviar un '6' recibirá la configuración actual. Copie y edite el mensaje de texto y envíelo de vuelta. Después de enviar el mensaje el panel de control devuelve un mensaje para confirmar la nueva configuración.

6

SMS:

1. 0034 912345678
2. 0034 912345677
3. 0034 912345676
4. 0034 912345675
5. 0034 912345674

Guarde el número SMS para la etiqueta RFID

El número SMS para la etiqueta RFID es el número que se utiliza para enviar un mensaje de texto cuando se utiliza una etiqueta RFID para desactivar el sistema.

7

Nº telf. SMS para llaveros RFID(0-20dígit):
1.

Copie y edite el mensaje de texto recibido y envíelo de vuelta con el nuevo número de teléfono. Después de enviar el mensaje el panel de control devuelve un mensaje para confirmar la nueva configuración.

En la App:



Guardar N° de marcación rápida

En este menú se puede asignar un número de teléfono que se almacena como número de marcación rápida. Puede hacer marcación rápida pulsando el botón

8

Nº de marcación rápida(0-20 dígitos):
1.

Copie y edite el mensaje de texto recibido y envíelo de vuelta con el nuevo número de teléfono. Después de enviar el mensaje el panel de control no devuelve un mensaje para confirmar la nueva configuración. Es muy recomendable utilizar su código de área o de país.

En la App:



Cambio del nombre del sensor

Se puede dar nombre a cada sensor. Cada sensor se considera como una zona. Los primeros 9 sensores (1-9) se pueden cambiar según la preferencia personal. Cada sensor (zona) tiene 30 caracteres libres para rellenar un nuevo nombre. El nombre de los sensores de la zona 10 y superiores no puede ajustarse. Al enviar un mensaje de texto con "91", "92", "93" y "99" recibirá un mensaje de vuelta con el número y el nombre de la zona.

91

Nombre zona1: Alarma Zona 1

Para cambiar el nombre de la zona puede copiar el mensaje de texto recibido y sustituir "Alarma zona 1" por un nombre de su elección.

Nombre zone1: Puerta principal

Después de enviar este mensaje, recibirá una confirmación de que la nueva configuración está ajustada correctamente.

En la App:



Cambio de nombres de etiquetas RFID

Con este menú puede ajustar los nombres vinculados a las etiquetas RFID. Envíe "101-104" al panel de control, por ejemplo:

101

Cambiar texto de SMS para llaveros RFID :
1.

A continuación se muestra el mensaje de respuesta del sistema de alarma se muestra al enviar '101' al panel de control. Copie el mensaje y ajuste el tiempo según se muestra seguidamente.

Cambiar texto de SMS para llaveros RFID :
1. Los niños vuelven de la escuela

Texto de SMS para llavero RFID modificado correctamente.

En la App:



Cambiar el tiempo de retraso de la entrada/salida

El sistema se puede activar con un retraso de tiempo. Cuando se fija un tiempo de retraso usted oír una señal sonora cada 2 segundos como advertencia de este retraso. La señal sonora será más rápida los 15 últimos segundos.

11

Retardo de entrada/salida
(0-300 seg):
0

A continuación se muestra el mensaje de respuesta del sistema de alarma al enviar '11' al panel de control. Copie el mensaje y ajuste el tiempo según se muestra seguidamente.

Retardo de entrada/salida(0-300 seg):
30

Retardo configurado correctamente.

En la App:



Ajuste del volumen y la duración de la alarma

El volumen de la alarma y la duración de la sirena se pueden ajustar.

12

Volumen sirena(0Silencio,
1Bajo,2Alto):
2
Duración sirena(1-9min):
5

A continuación se muestra el mensaje de respuesta del sistema de alarma se muestra al enviar '12' al panel de control. Copie el mensaje y ajuste el volumen ("0, 1 o 2") de la sirena y la duración de la sirena según se muestra seguidamente.

Volumen sirena(0Silencio,1Bajo,2Alto):
0
Duración sirena(1-9min):
3

Volumen y duración de sirena definido correctamente.

In the App:



Cambiar la contraseña de desactivación

13

Contraseña de desarmado
(4-6 dígitos):
1234

A continuación se muestra el mensaje de respuesta del sistema de alarma se muestra al enviar '13' al panel de control. Copie el mensaje y ajuste el tiempo según se muestra seguidamente.

Contraseña de desarmado(4-6 dígitos):
0000

Contraseña de desarmado definida correctamente.

En la App:



Ajuste de tiempo de retraso de zona única

14

A continuación se muestra el mensaje de respuesta del sistema de alarma al enviar '14' al panel de control. Copie el mensaje y ajuste el tiempo según se muestra seguidamente.

Retardo de zona perimetral(0-300 seg):
30

Retardo de zona perimetral(0-300 seg):
20

Retardo de zona perimetral definido correctamente.

En la App:



Borrar sensores inalámbricos por SMS

Todos los sensores pueden ser eliminados del sistema mediante el envío de un SMS o pulsando el interruptor anti-manipulación 5 veces en 3 segundos. El panel de control emitirá dos pitidos cuando se quitan los sensores. Al retirar los sensores a través de SMS, teclee '21'.

21

Sensores inalámbricos eliminados con éxito.

Eliminar todas las etiquetas RFID por SMS y la App

Todas las etiquetas RFID pueden ser eliminadas enviando '22' al número de la tarjeta SIM en el panel de control.

22

Llaveros RFID borrados correctamente.

En la App se puede encontrar en el menú:



Borrar todos los controles remotos por SMS

Todo el escaneo por control remoto se puede eliminar enviando '23' al número de la tarjeta SIM en el panel de control.

23

Controles remotos eliminados con éxito.

Restablecer el sistema a la configuración por defecto

También llamado "reinicio duro" (hard reset). Esto también se debe hacer cuando se cambia la tarjeta SIM.

0000

Un arranque en frío también se puede realizar pulsando 5 veces en 3 segundos en el interruptor anti-manipulación de la parte trasera del panel de control.

Notificación SMS de sensores de batería baja

Nota: El administrador recibe un mensaje SMS cuando el nivel de la batería es bajo. Existe un mensaje (hasta el sensor 9) del nombre del sensor complementado con el mensaje 'batería baja'.

Notificación SMS de manipulación de sensores

Nota: Esta característica se aplica a los sensores con interruptor anti-manipulación incorporado. El primer número de emergencia recibirá un mensaje cuando se manipula un sensor. Existe un mensaje (hasta el sensor 9) del nombre del sensor complementado con el mensaje "alarma de manipulación". El mensaje para el sensor de 10 y superiores será el número del sensor complementado con "alarma de manipulación".

Activación y desactivación por llamada de teléfono gratuita



El sistema de alarma se puede activar llamando al número de teléfono de la tarjeta SIM en el panel del control. Cuando usted oye la señal de marcar, cuelgue el teléfono. El mismo número le volverá a llamar. No conteste sino rechace la llamada. La alarma será activada.

La desactivación del sistema de alarma puede hacerse llamando al número de teléfono de la tarjeta SIM. Espere hasta que el sistema se desconecte por sí mismo. El sistema de alarma no le volverá a llamar y el sistema de alarma se desactiva.

IMPORTANTE: Para activar o desactivar el sistema de alarma, asegúrese de que el buzón de voz está desactivado en la tarjeta SIM del sistema de alarma.

Conectar (nuevos) accesorios inalámbricos y etiquetas RFID

Conectar sensores inalámbricos

Los sensores incluidos se conectan con el panel de control por defecto. Si usted quiere conectar los nuevos sensores siga estas instrucciones: Introduzca la contraseña y pulse el  botón en el panel de control. El  botón se ilumina. Ahora se puede vincular un sensor activándolo. Cuando oiga una señal sonora del panel de control, el sensor se ha conectado bien. Si usted oye que el panel de control emite un sonido dos veces, el sensor se ha conectado ya antes.

Conectar nuevas etiquetas RFID

Introduzca la contraseña y pulse el botón en el panel de control. El botón se ilumina. Ahora usted puede mantener una etiqueta RFID frente al círculo azul en el panel de control. Si oye una señal sonora del panel de control, el sensor se ha conectado bien. Si usted oye que el panel de control emite un sonido dos veces, el sensor se ha conectado ya antes.

IMPORTANTE: La etiqueta RFID no sólo funciona cuando el panel de control se conecta a la CA.

Conectar sensores inalámbricos

Esta sirena es un accesorio adicional. Pulse el botón de conexión de la unidad de alarma durante 0,5 segundos. El LED de la sirena se enciende. Pulse el botón de activación  en el panel de control. Escuchará un pitido cuando se conecta correctamente.

Mando a distancia

Resumen del mando a distancia

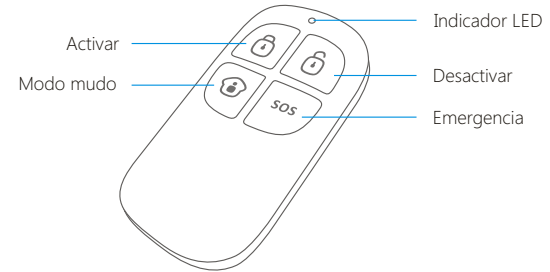

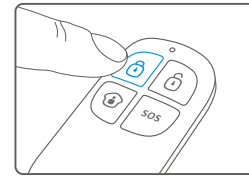

Activar

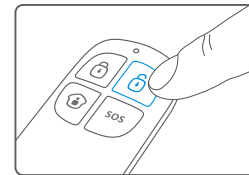

Pulse  para activar el sistema de alarma. El indicador LED se encenderá y la sirena emitirá un sonido una vez para confirmar que el sistema de alarma está activado.

Desactivar



Pulse  para desactivar el sistema de alarma. El indicador LED se enciende y la sirena emitirá un pitido dos veces para confirmar que el sistema de alarma está desactivado.

Modo Casa



Pulse . Todos los sensores del grupo normal serán activados. Todos los sensores del grupo Casa estarán inactivos. Esto significa que usted puede activar parcialmente la casa.

Modo Mudo

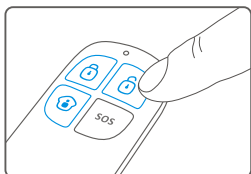

Pulse Y, a continuación, pulse o . El sistema de alarma será activado o desactivado sin ningún ruido. El sistema de alarma se puede controlar sin molestar a compañeros residentes. (El panel de control mismo confirmará la activación y desactivación con pitidos cortos.)

Llamada de emergencia.

SOS

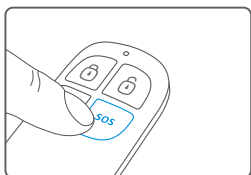

Independientemente de si la alarma está activada o desactivada, pulsando el botón de **SOS** en el control remoto la alarma se activará inmediatamente.

Conectar un mando a distancia nuevo

Introduzca la contraseña en el panel de control y pulse el botón . El botón se ilumina. Pulse cualquier tecla en el mando a distancia para probar la conexión. El panel de control emitirá un pitido cuando se haya conectado correctamente. Si ya se ha conectado antes se emitirán dos pitidos.

Detector de movimiento inalámbrico PIR

Detector de movimiento PIR

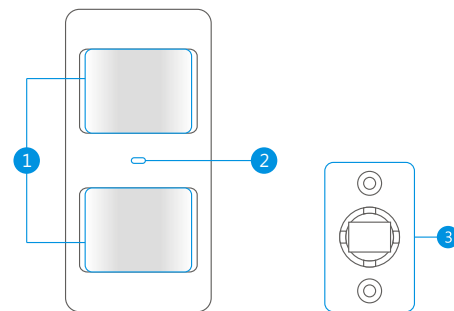

1. Mirilla de detección
2. Indicador LED
3. Montaje en pared

Indicador LED

Parpadea continuamente
Parpadea una vez
Parpadea dos veces

:El detector de movimiento realiza un autoexamen
:Movimiento detectado
:Modo de prueba terminado, cambia a modo de ahorro de energía.
:Pila baja, sustituya la pila

Parpadea una vez cada
3 segundos

Nota: Cuando el nivel de batería es se notificará enviando un mensaje SMS.

Parte interior del detector de movimiento PIR

Quite el tornillo encima del detector de movimiento PIR y separe cuidadosamente la parte delantera de la posterior.

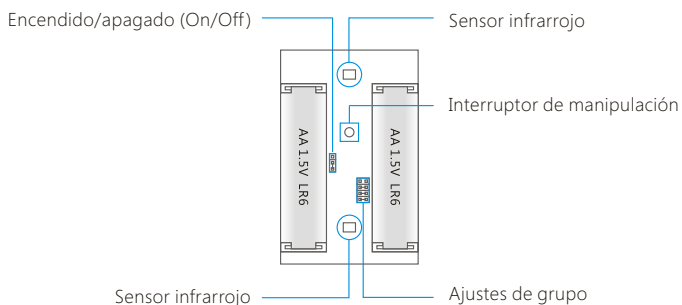

Sensores infrarrojos

Los sensores infrarrojos detectan movimiento. Por lo tanto el sensor debe estar siempre limpio.

¡No toque el sensor!

Interruptor

Al abrir la carcasa del detector de movimiento PIR el interruptor de manipulación se acciona y se envía una señal al panel de control.

Encendido/apagado (On/Off)

El indicador LED de la parte delantera del detector de movimiento PIR se puede apagar o encender cambiando la palanca.

Parte trasera de detector de movimiento PIR

Modo de Prueba

Después de la auto-prueba, pulse le tecla de prueba una vez. El detector de movimiento PIR emitirá una señal de detección (el LED parpadea una vez).

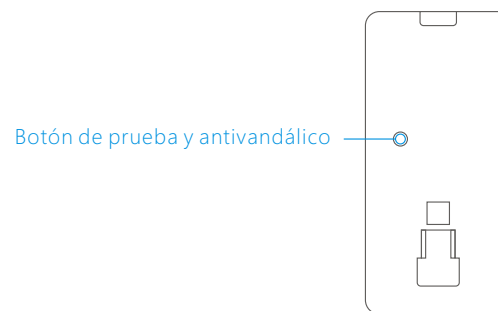

Activado

Cuando el detector de movimiento PIR se acciona 2 veces en 3 minutos cambia automáticamente al modo de ahorro de energía. Cuando no se ha detectado ningún movimiento en los 3 minutos siguientes cambiará a modo normal. Durante los 3 minutos el detector no estará activo y no enviará una señal al panel de control. Mientras el movimiento se detecte en el plazo de 3 minutos el modo de ahorro de energía se prolongará.

Conexión del Detector de Movimiento PIR

IMPORTANTE: Al conectar el sensor de movimiento PIR asegúrese de que otros sensores no sean activados y envíen una señal. Cubra otros sensores de movimiento o póngalos temporalmente en una habitación donde no haya movimiento.

Introduzca la contraseña en el panel de control y pulse el botón . El botón se iluminará. Ahora pulse dos veces el botón de prueba de la parte posterior del sensor de movimiento. El panel de control emitirá un pitido si la conexión es correcta. Si el sistema emite un pitido dos veces, esto significa que el sensor ya se ha conectado.

Instalación del detector de movimiento PIR

Evite instalar el detector de movimiento directamente hacia ventanas, cerca del aire acondicionado, calefacción, refrigerador, horno, bajo luz directa del sol y en lugares directos en donde haya muchas fluctuaciones de temperatura. 2,2mProcure también evitar colocar dos detectores de movimiento uno frente a otro; no los coloque dentro del campo de detección de otro.

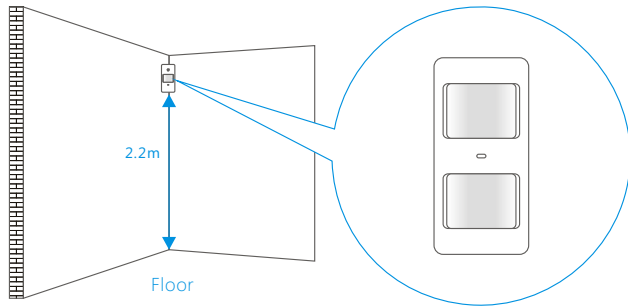

Nota: La altura ideal de montaje del detector de movimiento es a 2,2 metros del suelo.

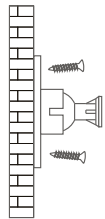

Monte el soporte con los tornillos incluidos, y después coloque el detector de movimiento en el soporte. A continuación, coloque el detector de movimiento en el soporte. Especifique la dirección correcta del rango de detección del sensor de movimiento. Pruebe el funcionamiento del detector de movimiento por ponerlo en modo de prueba como se describe en la siguiente página.

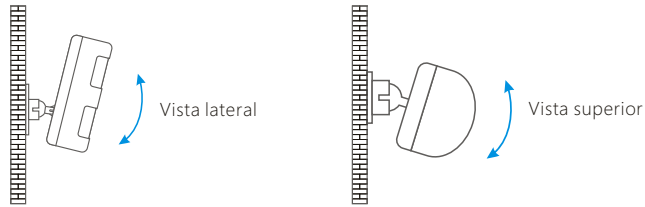

Nota: La altura ideal de montaje del detector de movimiento es a 2,2 metros del suelo.

Modo de prueba del detector de movimiento PIR

1. Una vez que el detector de movimiento está instalado por completo y activado, se puede probar el detector. Especifique la dirección correcta del botón de detección una vez y camine en el cuarto de izquierda a derecha o de derecha a izquierda.
2. El indicador LED parpadeará una vez cuando se detecta movimiento.
3. Ajuste el ángulo del detector de movimiento, si es necesario, para obtener los mejores resultados. Repita el paso 2 para probar el nuevo ángulo.

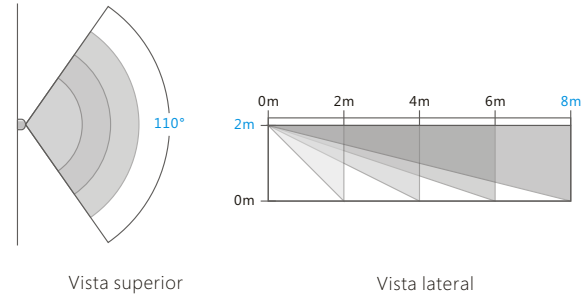

Sensor magnético inalámbrico de puerta/ventana

Vista frontal contacto magnético

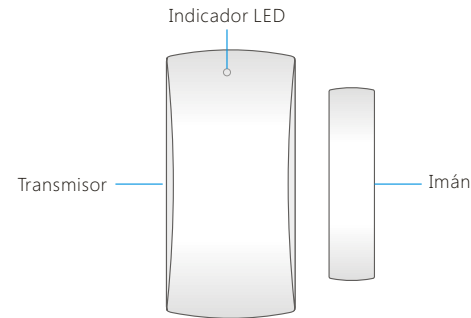

Indicador LED

Parpadea una vez : puerta/ventana abierta detectada
 Parpadea una vez cada 3 segundos : batería baja, sustituya la batería

Nota: Cuando el nivel de batería es bajo, usted recibirá un SMS para notificación.

Parte interior del contacto magnético

Interruptor de manipulación

Al abrir la carcasa del contacto magnético el interruptor de manipulación se accionará y se enviará una señal al panel de control.

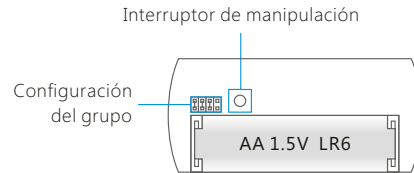

Consejos de instalación

El contacto magnético se puede instalar en puertas, ventanas o cualquier otro objeto que abra y cierre. Al instalarlo en ventanas, el sensor (parte grande) se puede aplicar en el marco y el imán en la ventana misma.

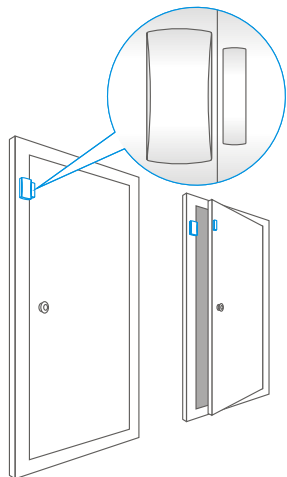

El indicador LED debe parpadear una vez cuando el sensor y el imán se separan más de un centímetro. La distancia entre el sensor y el imán no debe ser mayor de un centímetro en posición cerrada.

Aplice a ambas partes la cinta de doble cara incluida. También se puede aplicar el contacto con tornillos.

No se recomienda poner contactos magnéticos en áreas con mucho metal. Esto también se aplica a una superficie con mucho metal. Compruebe siempre si el indicador LED parpadea al abrir la puerta o la ventana.

IMPORTANTE: El contacto magnético se debe colocar a la derecha del sensor. En ambas partes se pueden encontrar un triángulo que debe estar apuntando hacia el otro.

Conexión del contacto magnético

1. Asegúrese de que el imán se coloca al lado del sensor (a menos de 1 centímetro).
2. Introduzca la contraseña en el panel de control y pulse el botón
3. El botón se iluminará.
4. Separe el sensor y el imán más de 1 cm entre sí.
5. El sensor se activará.

El panel de control emitirá un pitido cuando se conecta es correctamente. Si el sistema emite un sonido dos veces el sensor ya ha sido conectado.

Conexión de la sirena inalámbrica

La conexión de la sirena inalámbrica se puede hacer manteniendo la conexión o de botón de prueba 0,5 segundos hasta que la alarma emite un pitido. Pulse el botón en el panel de control. La alarma emitirá un pitido para indicar que se ha conectado correctamente.

Bloqueo eléctrico de salida

El conector de PUSH y GND del bloqueo eléctrico debe ser conectado al conector de salida de PUSH y GND en la parte inferior del panel de control.

Al desactivar el sistema con el panel de control conectado a un bloqueo eléctrico, el panel de control enviará una señal y el bloqueo se abrirá automáticamente.

Nota: La puerta equipada con bloqueo eléctrico se abre automáticamente si hay un fallo de alimentación. Se recomienda proporcionar alimentación de seguridad para el bloqueo eléctrico para prevenir fallos de alimentación.

Instalación del panel de control

El panel de control se puede montar en la pared o se puede poner en un soporte de escritorio con los accesorios incluidos.



Soporte de escritorio



Montaje en pared

Montaje de pared

A la hora de montar el panel de control a la pared, primero debe fijar el soporte de montaje a la pared con los tornillos incluidos. Ahora puede deslizar el panel de control en el soporte de pared hasta el fondo de los tacos. El montaje de pared asegura que se pulsa el interruptor anti-manipulación. Evite pulsar el interruptor anti-manipulación varias veces seguidas, esto hará que el sistema se reinicie.

Soporte del escritorio

Con el soporte de escritorio se puede colocar el panel de control en una superficie plana. El soporte de mesa se puede montar en el panel de control, deslizándolo de arriba a abajo. Evite pulsar el interruptor anti-manipulación varias veces seguidas, esto hará que el sistema se reinicie.

IMPORTANTE: Evite presionar el interruptor anti-manipulación varias veces seguidas, esto hará que el sistema se reinicie.

Especificaciones técnicas

Panel de control

Fuente de alimentación	110 - 240V AC 50-60Hz
Adaptador de la fuente de alimentación	12V DC 500mA
Frecuencia de GSM	850/900/1800/1900 Mhz
Corriente en espera	110mA
Corriente de la alarma	340mA
Batería de respaldo	Batería de iones de litio de 3,7 V 800mA BL-5B (2x)
Sirena incorporada	110dB
Accesorios inalámbricos máximos	10 x control remoto 50 x sensores 50 x Etiqueta RFID
Radiofrecuencia	433,92 MHz
Temperatura	-10 a 55 grados Celsius
Humedad relativa	< 80% (sin condensación)
Dimensiones (LongitudxAnchuraxAltura)	188 x 132 x 26 milímetros

Detector de movimiento inalámbrico PIR-1

Fuente de alimentación	3V DC (2 x AA 1,5 V LR6)
Corriente en modo espera	<90uA
Corriente de la alarma	<9,5 mA
Inofensivo para mascotas pequeñas	< 25 kg
Gama de detección	8 metros/110 grados
Distancia de transmisión inalámbrica	Máximo de 80 m (campo 'abierto/sin interferencias)
Radiofrecuencia	433,92 MHz
Temperatura	-10 a 55 grados Celsius
Humedad relativa	< 80% (sin condensación)
Dimensiones del detector	108 x 52 x 26 milímetros
Dimensiones del soporte	52 x 30 x 26 milímetros

Contacto inalámbrico del imán DP-1

Fuente de alimentación	1,5 V DC (2 x AA 1,5 V LR6)
Corriente en modo espera	<35uA
Corriente de la alarma	<10mA
Distancia de transmisión inalámbrica	Máximo de 80 m (campo abierto/sin interferencias)
Radiofrecuencia	433,92 MHz
Temperatura	-10 a 55 grados Celsius
Humedad relativa	< 80% (sin condensación)
Dimensiones del transmisor	71 x 34 x 26 milímetros
Dimensiones del imán	51 x 12 x 26 milímetros

Mando a distancia inalámbrico RC-1

Fuente de alimentación	DC 3V (CR2025 pila de botón)
Corriente de transmisión	≤ 7 mA
Distancia de transmisión inalámbrica	Máximo de 80 m (campo abierto/sin interferencias)
Radiofrecuencia	433,92 MHz
Material de la vivienda	Plástico ABS
Temperatura	-10 a 55 grados Celsius
Humedad relativa	< 80% (sin condensación)
Dimensiones	58 x 31 x 26 milímetros

TAG (etiqueta RFID)

Circuito	EM4100 CMOS
Radiofrecuencia	125kHz
Distancia de transmisión inalámbrica	Máximo de 80 m (campo abierto/sin interferencias)
Dimensiones	30 x 30 x 26 milímetros

Los productos eléctricos no se deben desechar con los productos del hogar. Según la Directiva Europea 2002/96/EC sobre residuos de equipos eléctricos y electrónicos y su aplicación a la legislación nacional, los productos eléctricos usados se deben recoger por separado y eliminar en puntos de recogida proporcionados con este fin.

Hable con sus autoridades locales o distribuidor autorizado para consejos sobre el reciclaje.

PRECAUCIÓN: RIESGO DE EXPLOSIÓN SI LA BATERÍA ES SUSTITUIDA POR UN TIPO INCORRECTO DE BATERÍA. ELIMINE LAS BATERÍAS USADAS SEGÚN LAS INSTRUCCIONES.

Solución de problemas

Si el sistema de alarma no funciona correctamente intente las soluciones siguientes:

Problemas	Causa/solución
El panel de control no arranca	Compruebe si la fuente de alimentación está conectada correctamente
	Compruebe que el interruptor de la alarma esta en ON
El mando a distancia no funciona	Compruebe si el indicador en el mando a distancia está encendido al pulsar
	Compruebe si el mando a distancia se ha conectado bien al panel de control
	La distancia entre el panel de control y el mando a distancia es demasiado grande
El contacto de la puerta/ventana no funciona	Compruebe si el indicador LED está encendido cuando el imán se separa de transmisor
	El contacto de la puerta/ventana está demasiado lejos del panel de control
	Compruebe si el sistema está en estado activado
	Compruebe si el espacio entre el imán y el transmisor es de 1 cm
Se acciona el detector PIR pero el panel de control no da la alarma	Pulse el botón de prueba del detector continuamente en estado activado. Si el panel de control no activa la alarma, reconecte el PIR al panel de control
	El detector está demasiado lejos del panel de control
	Compruebe si el detector ha entrado en el estado de espera
	Compruebe si la batería está agotada

Solución de problemas

El panel de control no responde la instrucción de SMS	Asegúrese de que la dirección de inserción de la tarjeta de SIM sea la correcta
	Asegúrese de insertar la tarjeta SIM primero antes de accionar el encendido
	Compruebe si la tarjeta SIM tiene el estándar GSM
	Compruebe si la tarjeta SIM tiene suficiente crédito
No recibe llamadas de teléfono cuando suena la alarma	Compruebe si se ha almacenado el número de notificación de la alarma
	Después de la alarma, no desactive el sistema inmediatamente o de lo contrario el sistema parará de llamar
	Compruebe si la tarjeta de SIM tiene suficiente crédito
Sin sonido al enviar la alarma	Compruebe si el volumen del panel de control está fijado como mudo; reinicie el volumen del anillo de la alarma por SMS o APP
Vida útil de la batería en contacto de puerta/ventana	El detector mismo tiene dos pilas AA cuya vida de servicio es de aproximadamente 8-12 meses. Por ejemplo: una familia de tres personas que sale temprano y llega a casa tarde sin que haya ninguna persona en casa tiene un tiempo en espera de 12 años; los lugares que tienen un flujo grande de personas cada día, que necesitan puertas abiertas y cerradas con frecuencia, por ejemplo, tiendas, podrían utilizarlo alrededor de 8 años.
Vida útil de la batería en detector de movimiento PIR	El detector mismo tiene dos pilas AA cuya vida de servicio es de aproximadamente 8-12 meses. Por ejemplo: una familia de tres personas que sale temprano y llega a casa tarde sin ninguna persona en casa durante el día, su vida de servicio es de 12 meses; para los lugares que tienen flujo grande de personas cada día, como tiendas, su vida de servicio es de unos 8 meses

No hay respuesta al pasar la etiqueta RFID	La función RFID se puede utilizar después de que el panel de control está conectado al adaptador de corriente
	Compruebe si el control remoto se ha conectado bien al panel de control. Si no es así, conéctelos de nuevo
Pasar las etiquetas RFID sin enviar la notificación por SMS	Compruebe si el número de notificación SMS RFID y el nombre de las etiquetas RFID están guardados
El detector, el mando a distancia y otros accesorios no responden más después de mover el panel de control	Pulse el interruptor anti-manipulación en el fondo del panel de control tres veces en menos de 5 minutos, y toda la conexión entre el panel de control y accesorios se borrarán. Tenga cuidado de no activar con frecuencia el interruptor anti-manipulación al instalar el panel de control
Se obtiene una respuesta SMS "Número de teléfono no autorizado"	La tarjeta SIM, tiene que tener la identificación de llamada habilitada. (Configuración normal de las SIM)
	Si el número del teléfono móvil está fijado como número de emergencia
El indicador de red GSM parpadea	Si el indicador de la red GSM parpadea una vez por segundo se está buscando la red. Si el indicador parpadea una vez cada 3 segundos, se ha encontrado una red.
El detector de movimiento no parece funcionar correctamente	Si el detector de movimiento PIR se acciona 2 veces en 3 minutos entra automáticamente en el modo de ahorro de energía. Si no se ha detectado ningún movimiento en los 3 minutos siguientes se fijará en el modo normal. Durante los 3 minutos el detector no estará activo y no enviará una señal al panel de control. Mientras el movimiento se detecte en el plazo de 3 minutos el modo de ahorro de energía se prolongará.

Precaución y advertencias

Debido a las leyes y a regulaciones determinadas por el Parlamento Europeo, algunos dispositivos (inalámbricos) pueden estar sujetos a restricciones de uso en ciertos países europeos. En algunos estados miembros de la UE, el uso del equipo está prohibido. Contacte con su gobierno (local) para más información sobre estas restricciones.

Siga siempre las instrucciones del manual, especialmente cuando se refieren a los dispositivos que se necesitan montar.

Advertencia: en la mayoría de los casos es un dispositivo electrónico. El uso incorrecto o inadecuado del dispositivo puede dar lugar a lesiones (serias).

La reparación de la unidad debe ser realizada por personal cualificado de. La garantía expira inmediatamente si se repara la unidad y/o se emplea mal el producto.

Términos de la garantía

La garantía de tres años aplica a todos los productos salvo que se especifique lo contrario en el momento de la compra. Al comprar un producto de segunda mano la garantía del producto se sigue contando a partir del momento en que fue comprado por el propietario original. Las fuentes de alimentación, baterías, antenas y el resto de los productos integrados en o conectados directamente con el producto o productos principales en que se puede razonablemente asumir que tienen un patrón de desgaste diferente del producto principal lógicamente no están cubiertos por la garantía de. La garantía no se aplica cuando el uso incorrecto o impropio, las influencias externas y/o la apertura de la carcasa han sido hechos por partes diferentes de.

Nota: Los manuales de se hacen con mucho cuidado. Debido a los nuevos progresos tecnológicos, puede suceder que un manual impreso no contenga la información más reciente.

Nota: Si usted experimenta problemas con las instrucciones impresas, visite siempre nuestro sitio Web www.chuango.com donde está disponible el manual más reciente para descarga directa.

Sensor	Tipo de sensor	Nombre	Grupo			
			Normal	Casa	24/7	Único
Zona 1	Contacto magnético					
Zona 2	Detectorde movimiento					
Zona 3						
Zona 4						
Zona 5						
Zona 6						
Zona 7						
Zona 8						
Zona 9						
Zona 10						
Zona 11						
Zona 12						
Zona 13						
Zona 14						
Zona 15						
Zona 16						

Descargar la APP GSM-1



ITS Partner O.B.S S.L
 Av.Corts Catalanes 9-11
 08173 Sant Cugat del Valles
 España
www.ekselansbyits.com

Declaración de Conformidad

Greutor S.L., C/Samaniego Nº28, Barcelona, España; declara que el Kit de alarma sin hilos, compuesto por un panel de mando , Referencia G5, que incluye un mando a distancia, un detector de movimiento, un detector de apertura de puertas y/o ventanas, y un RFID Tag ; cumple con los requisitos esenciales y cualesquiera otras disposiciones aplicables o exigibles en la directiva CE2200 en conformidad con R&TTE 1999/5/CE. El Certificado de Conformidad NºR12083004, otorgado por Siemic de acuerdo a los parámetros más abajo especificados certifica que el producto ha sido testeado de acuerdo a los standards y la documentación se encuentra depositada en nuestras oficinas.
 EN 60950-1:2006+A11:2009+A1:2010+A12:2011; EN 50364:2010; EN 301 489-1 V 1.9.2; EN 301 489-3 V 1.4.1; EN 300 330-1 V 1.7.1; EN 300 330-2 V 1.5.1