

ANTENAS EXTERIORES FM / DAB **FDAB BLUE**
 ANTENNES EXTERNES FM / DAB **FDAB BLUE**
 ANTENNE DA ESTERNO FM / DAB **FDAB BLUE**
 ANTENAS EXTERNAS FM / DAB **FDAB BLUE**
 FM / DAB OUTDOOR ANTENNAS **FDAB BLUE**

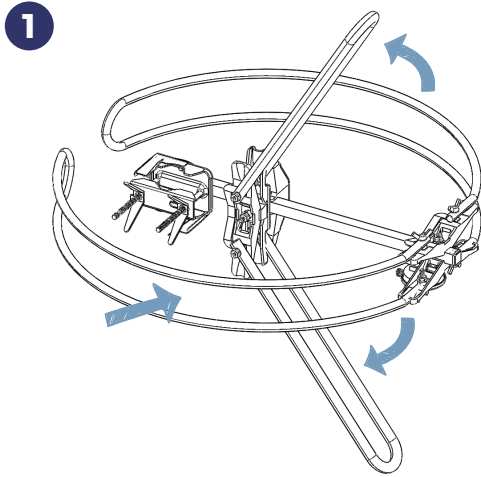

REFERENCIA	RÉFÉRENCE	ARTICOLO	REFERÊNCIA	REFERENCE		FDAB BLUE	
Código	Code	Codice	Codigo	Code		012003	
Canales	Canaux	Canali	Canais	Channels		FM	DAB
Frecuencias	Bande passante	Frequenze	Frequências	Frequency Range	MHz	87,5-108	193-230
Ganancia	Gain	Guadagno	Ganho	Gain	dBi	1	1
Relación Delante /atrás	Rapport AV/AR	Rapporto fronte / retro	Relação frente/trás	Front-to-back ratio	dB	0	0
Ángulo de apertura horizontal (-3dB)	Angle d'ouverture horizontal (-3dB)	Larghezza del fascio orizzontale(-3 dB)	Ângulo de abertura horizontal (-3dB)	Horizontal beamwidth (-3dB)	°	360 / Omnidirec.	
Polarización	Polarisation	Polarizzazione	Polarização	Polarisation	dB	H	V
Carga al viento	Charge au vent	Carico al vento	Carga ao vento	Wind load	N (130 Km/h)	28	28



- ES** Desplegar y colocar los dipolos
- FR** Assemblage et fixation des dipôles
- IT** Assemblaggio e fissaggio dipoli
- PT** Montagem e fixação dos dipolos
- EN** Dipoles assembling and fixing

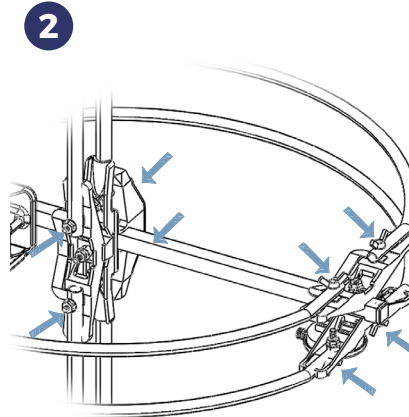

- ES** Apretar los tornillos de fijación
- FR** Serrez les vis de fixation
- IT** Stringere le viti di fissaggio
- PT** Apertar os parafusos de fixação
- EN** Tighten the fixing screws

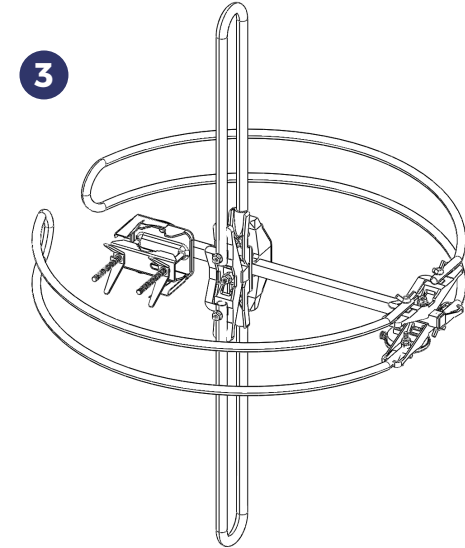

- ES** Lista para su instalación
- FR** L'antenne est prête pour l'installation
- IT** Pronta per l'installazione
- PT** Pronto para instalação
- EN** Ready to install

- ES** Instalación de la antena en mástil mediante amarre con Pre-Fix (diseño patentado)
- FR** Fixer l'antenne sur le mât avec l'aide du dispositif Pré-Fix (conception brevetée)
- IT** Installazione dell'antenna a palo mediante il sistema Pre-Fix (disegno proprietario)
- PT** Instalação da antena no mastro mediante amarração com Pre-Fix (desenho patenteado)
- EN** Install the antenna to the mast using Pre-Fix mechanism (patented design)

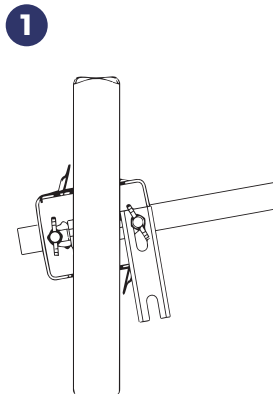

- ES** Colocar la antena sobre el mástil con una ligera inclinación
- FR** Positionner l'antenne sur le mât en direction de l'émetteur terrestre avec une légère inclinaison.
- IT** Posizionare l'antenna sul palo con una leggera inclinazione
- PT** Coloque a antena no mastro com uma ligeira inclinação
- EN** Place the mast in the Pre-Fix mechanism by turning the antenna slightly up

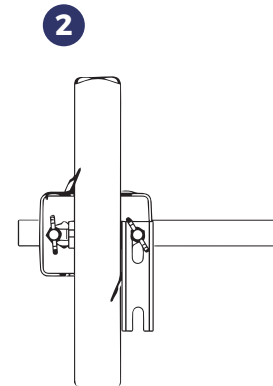

- ES** El dispositivo Pre-fix sujeta la antena por su propio peso y permite un apriete definitivo del amarre más cómodo y seguro
- FR** Le dispositif Pré-Fix maintient l'antenne par son propre poids et permet d'assurer le serrage final de manière plus confortable.
- IT** Il sistema Pre-fix sostiene e consente il fissaggio in maniera più semplice e sicura
- PT** O dispositivo Pre-fix segura a antena com o seu próprio peso e permite um aperto definitivo da abraçadeira de forma mais confortável e segura
- EN** The Pre-fix mechanism supports the antenna by its own weight and allows a more comfortable, safe and final tightening of the clamp